



## Зовнішня станція ABLE БВД 202 IP



### Інформація про продукт

### Технічні характеристики

- Модель продукту: **ABLE БВД 202 IP**
- Тип товару: вулична станція
- Рейтинг IP: IP65
- Роздільна здатність HD
- Безпосередній зчитувач

### Встановлення

Щоб установити продукт, виконайте такі дії:

1. Підключіть дверну станцію до комутатора/мережі за допомогою порту RJ45 [1]. Крім того, ви можете підключити його безпосередньо до монітора.
2. Якщо підключена мережа не підтримує живлення через Ethernet (PoE), підключіть DC12V1A до клем 12 V і GND [2].
3. Зауважте, що всі системні кабелі були протестовані за допомогою кабелю Cat5E UTP PVC.
4. Максимальна підтримувана відстань до комутатора PoE становить 100 м.

## **Основний інтерфейс**

Головний інтерфейс відображає таку інформацію:

- Дата й час
- Стан мережі
- Дзвінок відвідувача
- Розблокування паролем
- Інструкції користувача

## **Відеодомофон**

Щоб скористатися функцією відеодомофона, виконайте такі дії:

1. У головному інтерфейсі відвідувачі повинні ввести номер кімнати. Наприклад, введіть 101 або 0101 для тризначного номера кімнати, і виклик буде здійснено через 3 секунди. Для чотиризначного номера кімнати дзвінок буде здійснено негайно.
2. Вводячи номер кімнати, натисніть \*, щоб видалити всі помилки. Під час дзвінка або розмови натисніть #, щоб завершити дзвінок.
3. Під час розмови натисніть 4, щоб зменшити гучність, і натисніть 6, щоб збільшити гучність.
4. Натисніть 0, щоб продовжити час розмови до 60 секунд.
5. Індикатори рядка стану:
  - a. Виклик – зовнішня станція Виклик внутрішнього монітора
  - b. Зайнятий – кімнатний монітор зайнятий
  - c. Підключено – Домофон

6. Якщо до виклику підключено монітор і використовується функція розблокування монітора, на зовнішній станції відобразиться «Door Unlock».

## **Функції розблокування**

### **A. Розблокування відкритим паролем**

Щоб скористатися функцією розблокування публічним паролем:

1. За умовчанням публічні паролі для розблокування вимкнено. Відповідальна особа повинна встановити пароль.
2. Щоб використати публічний пароль, натисніть # + публічний пароль + #.

### **B. Розблокування паролем користувача**

Щоб скористатися функцією розблокування паролем користувача:

1. За замовчуванням паролі для розблокування користувачів вимкнено. Відповідальна особа повинна встановити пароль.
2. Щоб використати пароль користувача, натисніть \* + номер кімнати + # + пароль користувача + #.

### **C. Розблокування безконтактної карти/брелка**

Щоб скористатися функцією розблокування Proximity Card/Fob: просто піднесіть запрограмовану картку до зони картки.

## **Встановлення**

Підключіть дверну станцію до комутатора/мережі або, альтернативно, безпосередньо до монітора за допомогою порту RJ45 [1]. Якщо підключена мережа не підтримує PoE, то DC12V1A потрібно застосувати до клем 12V & GND [2].

- Усі системні кабелі протестовано за допомогою ПВХ-кабелю Cat5E UTP.
- Підтримується максимальна відстань до комутатора PoE 100 м.

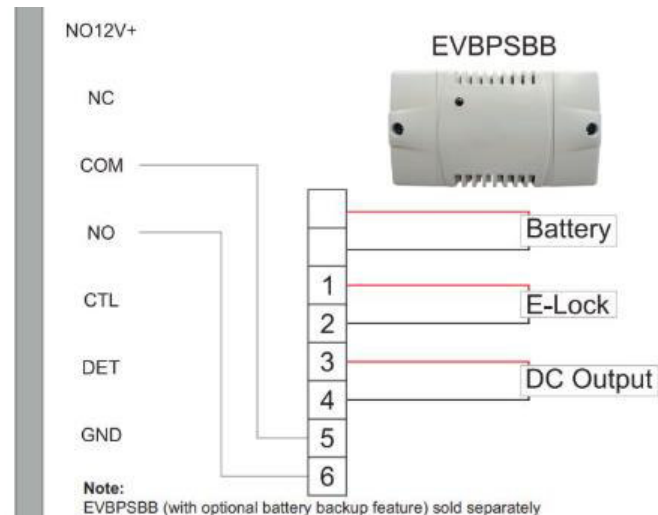
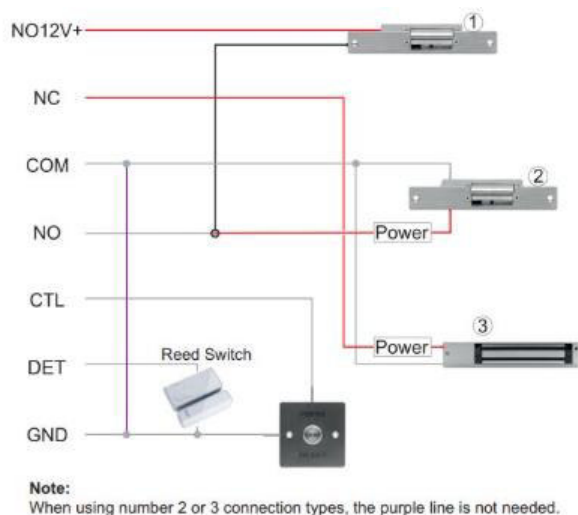
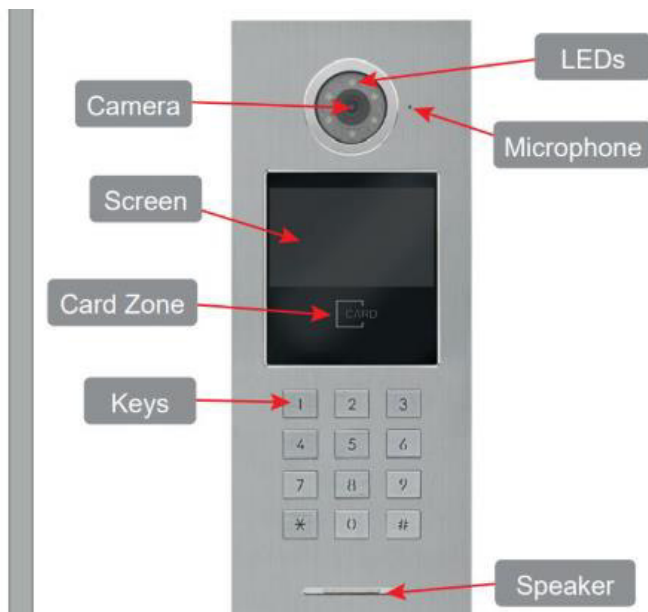
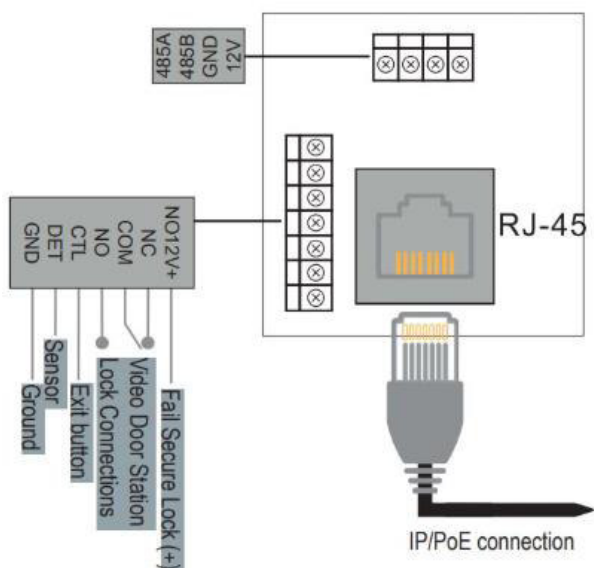

## Основний інтерфейс

У режимі очікування на дисплеї відобразатимуться дата й час, стан мережі, виклик відвідувача, розблокування паролем та інструкції користувача.

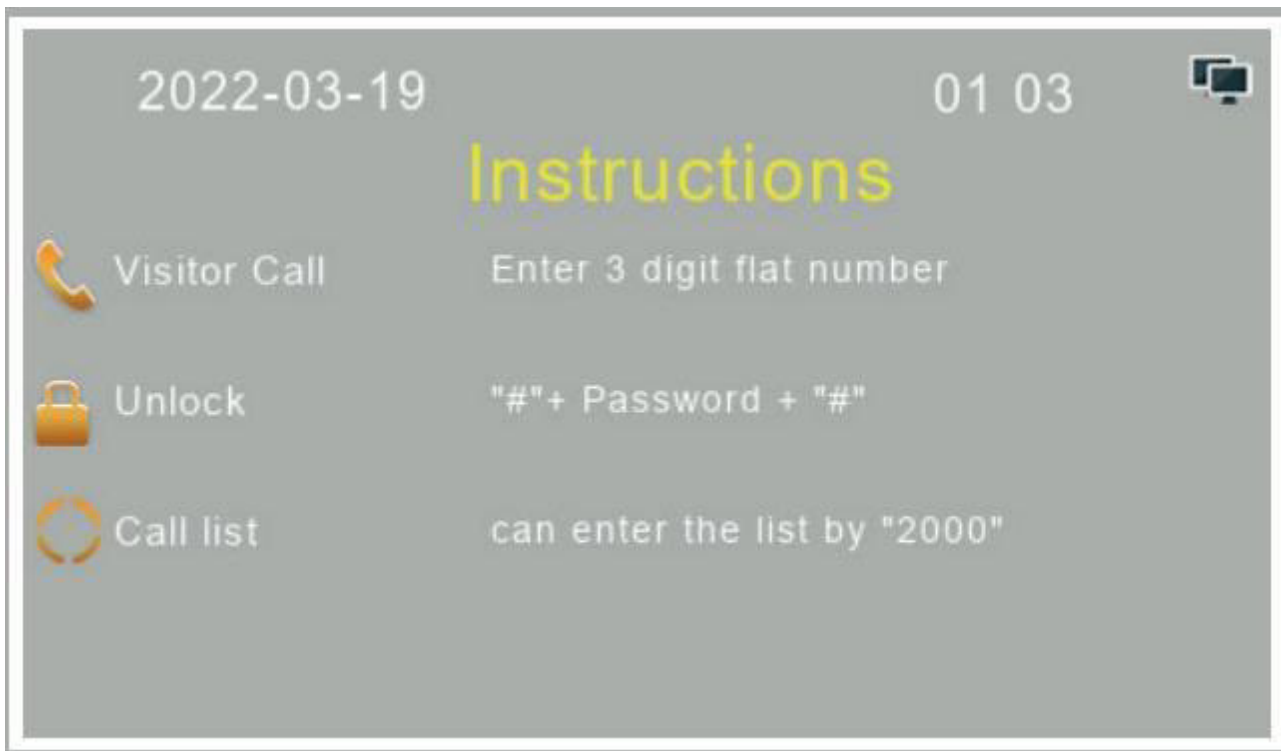

## Відеодомофон

У головному інтерфейсі відвідувачі вводять номер кімнати, наприклад: введіть 101 або 0101, тризначний номер кімнати. виклик через 3 секунди, чотиризначний номер кімнати виклик негайно.

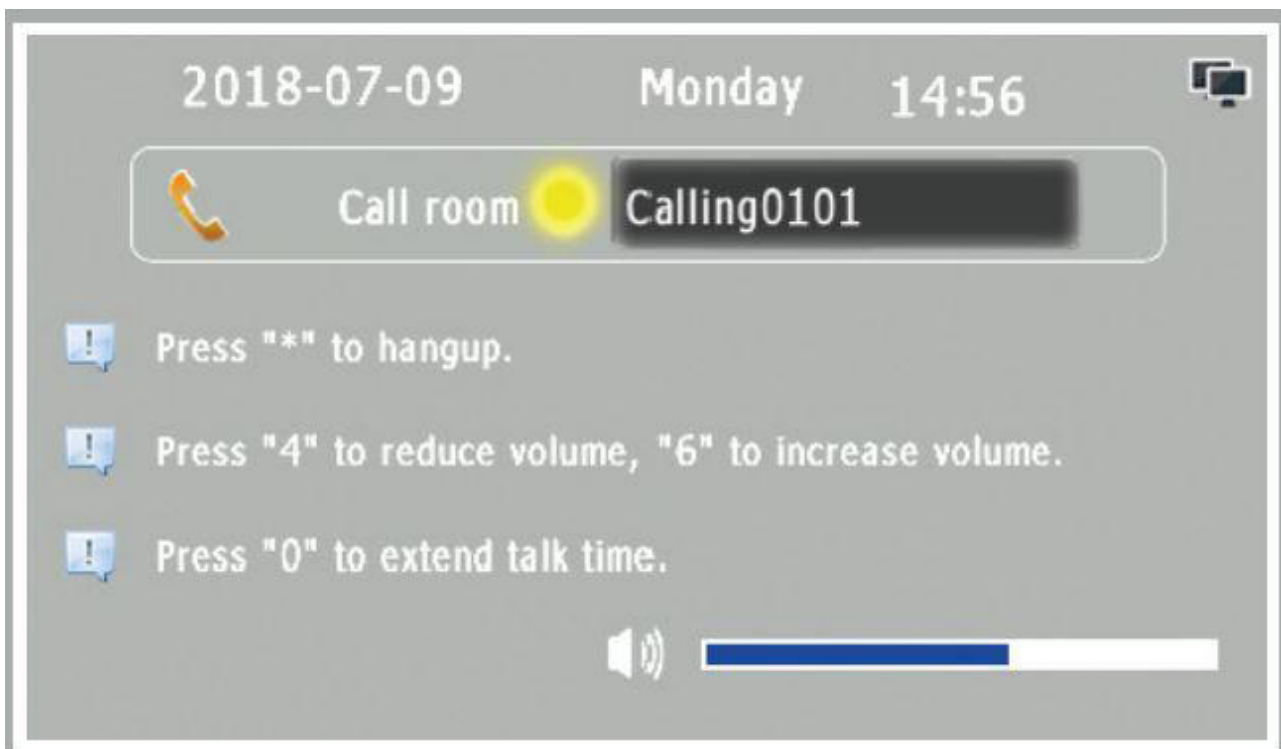

1. Під час введення номера кімнати натисніть \*, щоб видалити всі помилки; Під час дзвінка або розмови натисніть «\*», щоб завершити

дзвінок. Під час розмови натисніть клавішу «4» для зменшення гучності, клавішу «6» для збільшення гучності, натисніть «0», щоб збільшити час розмови до 60 секунд.

2. Під час введення номера кімнати натисніть «\*», щоб видалити всі помилки;

Під час розмови або телефонування натисніть «\*», щоб завершити розмову.

Під час розмови натискання «4» зменшить гучність, натискання «6» збільшить гучність

3. Індикатори рядка стану:

- Виклик – зовнішня станція Виклик внутрішнього монітора
- Зайнятий – кімнатний монітор зайнятий
- Підключено- Домофон

4. Якщо під час підключення до виклику монітор і використовується функція розблокування монітора, зовнішня станція покаже «Door Unlock».

## **Функції розблокування**

### **• А. Розблокування відкритим паролем**

Загальнодоступні паролі розблокування за замовчуванням вимкнено. Його має встановити відповідальна особа для встановлення пароля. Використовувати відкритий пароль; Натисніть «#» + «Відкритий пароль» + «#».

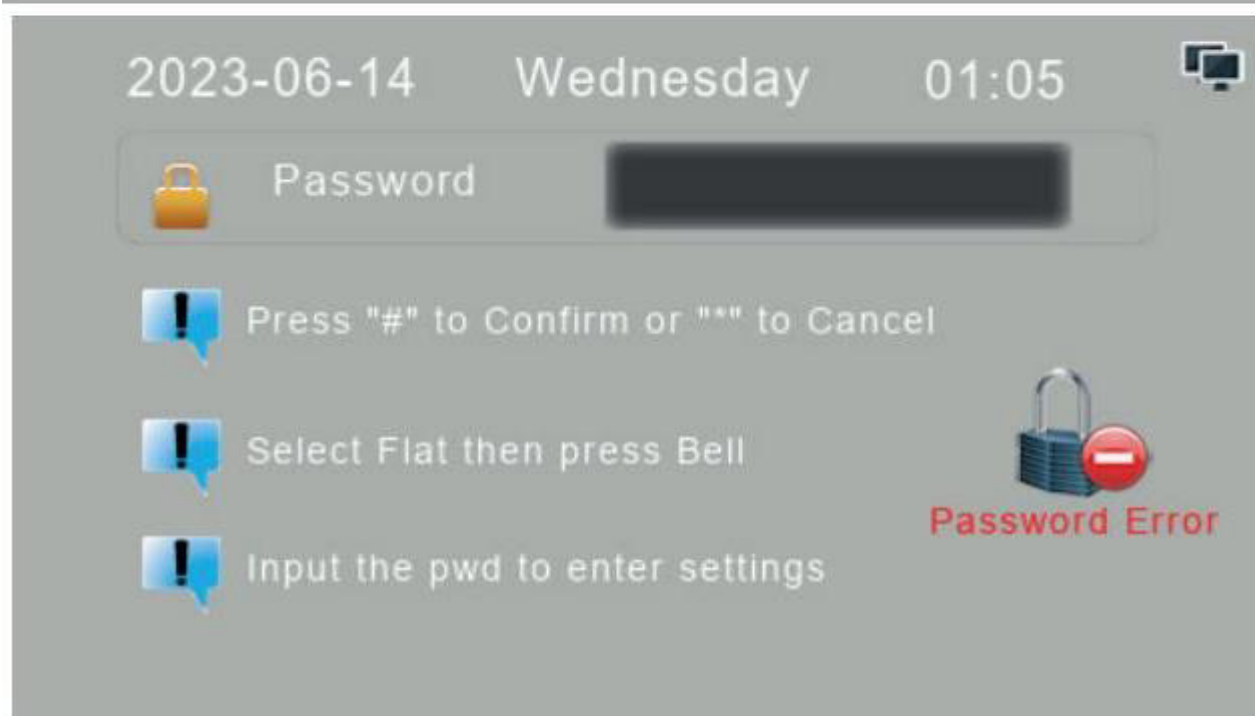
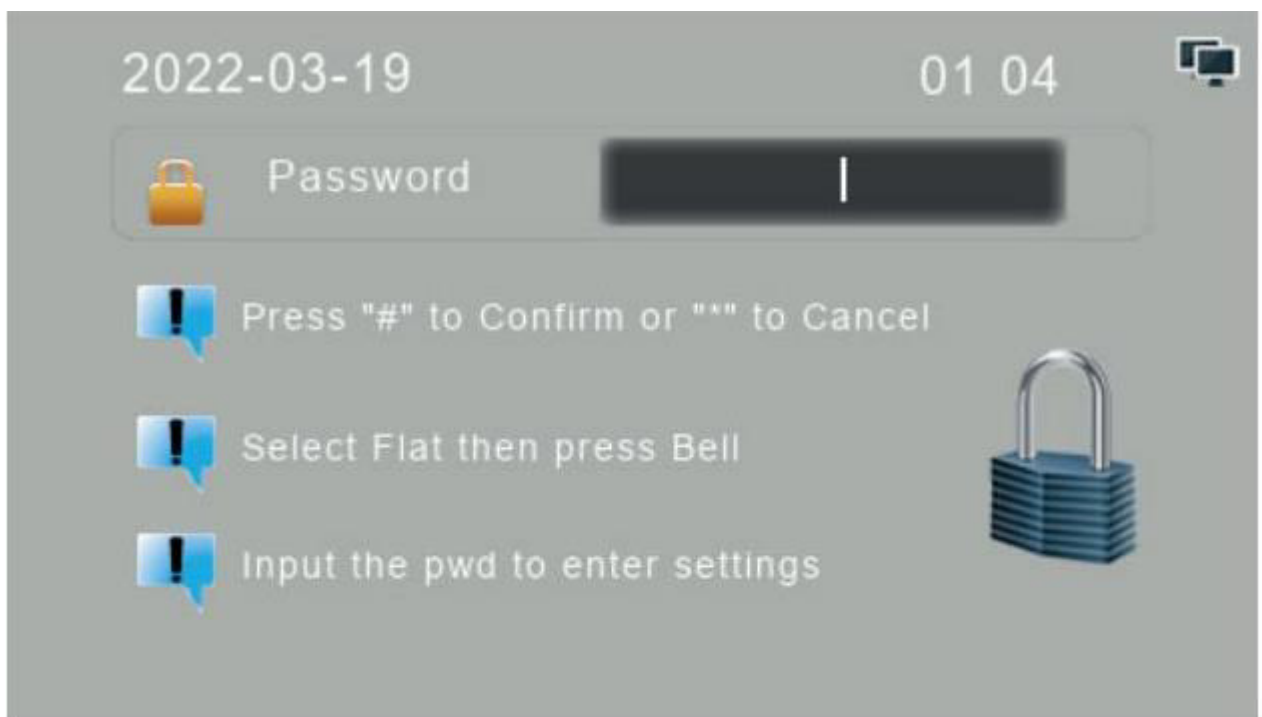

- **В. Розблокування паролем користувача**

Загальнодоступні паролі розблокування за замовчуванням вимкнено. Його має встановити відповідальна особа для встановлення пароля. Для використання пароля користувача; Натисніть « » + номер кімнати + «#» + «пароль користувача» + «#»



## • С. Розблокування безконтактної карти/брелка

Просто піднесіть запрограмовану картку до «зони карток».

## Налаштування системи

### Увійти в режим адміністрування:

Натисніть (у режимі очікування) #, щоб відкрити екран введення пароля, потім введіть пароль адміністратора, а потім натисніть #. Після входу в режим адміністрування натискання «#» підтвердить або увійде до підменю, «4» перемістить ліворуч, «6» перемістить праворуч, а « » поверне меню назад або вийде з меню адміністрування.

**Примітка:** Пароль адміністратора за замовчуванням – **666666**.



### **Встановлення адреси:**

Коли вибрано адресу, натисніть #, щоб увійти. Якщо адреса не вибрана, використовуйте клавіші 4 і 6 для навігації по меню. У меню «Адреса» натисніть «#», щоб змінити адресу зовнішньої станції.

1. Під час редагування адреси поле буде виділено, використовуйте « », щоб видалити номер, після введення всіх 4 цифр натисніть #.
  1. Якщо це перша зовнішня станція з адресою «0101».
  2. Якщо є більше 1 зовнішньої станції, адреса може мати будь-яке значення від 0102 до 0104.
  3. Якщо до однієї системи належить більше ніж одна будівля, перші 2 цифри (будівля) можуть мати будь-яке значення від 01 до 04.

Address

Input Type:

Terminal Number:

! Press "0" or "1" to choose Input Type

! Press "#" to Confirm or "\*" to Cancel

### Встановлення пароля адміністратора

Коли вибрано Admin Pwd, натисніть #, щоб увійти. Якщо Admin Pwd не вибрано, використовуйте клавіші 4 і 6 для навігації по меню. У меню «Admin Pwd» натисніть «#», щоб ввести поточний пароль (6 цифр), і новий пароль (6 цифр) двічі, і нарешті натисніть «#», щоб підтвердити

Admin Pwd

Old password:

New password:

Confirm new password:

! Press "#" to Confirm or "\*" to Cancel

## Встановлення відкритого пароля

Коли вибрано Unlock Pwd, натисніть #, щоб увійти. Якщо Unlock Pwd не вибрано, використовуйте клавіші 4 і 6 для навігації по меню. Потім вам потрібно буде ввести пароль адміністратора, а потім двічі новий публічний пароль розблокування. Потім натисніть # для підтвердження та виходу з меню.

## Пароль Authority

Коли вибрано повноваження, натисніть #, щоб увійти. Якщо повноваження не вибрано, використовуйте клавіші 4 і 6 для навігації по меню. За замовчуванням методи розблокування вимкнено. Натисніть «0», щоб вибрати вимкнення, натисніть «1», щоб увімкнути відкритий пароль, і натисніть «2», щоб увімкнути пароль користувача. Потім натисніть # для підтвердження та виходу з меню.

**Примітка:** На внутрішньому моніторі (моніторах) необхідно встановити паролі користувачів.



## Налаштування гучності

Коли вибрано Гучність, натисніть #, щоб увійти. Якщо параметр Гучність не вибрано, використовуйте клавіші 4 і 6 для навігації по меню. Ви побачите Ad Vol, що є загальною гучністю, і Ring Vol, яка є

гучністю дзвінка. Натисніть «0», щоб встановити гучність реклами, і натисніть «1», щоб встановити гучність дзвінка. Після налаштування гучності натисніть «4» і «6», щоб збільшити або зменшити гучність. Потім натисніть # для підтвердження та виходу з меню.

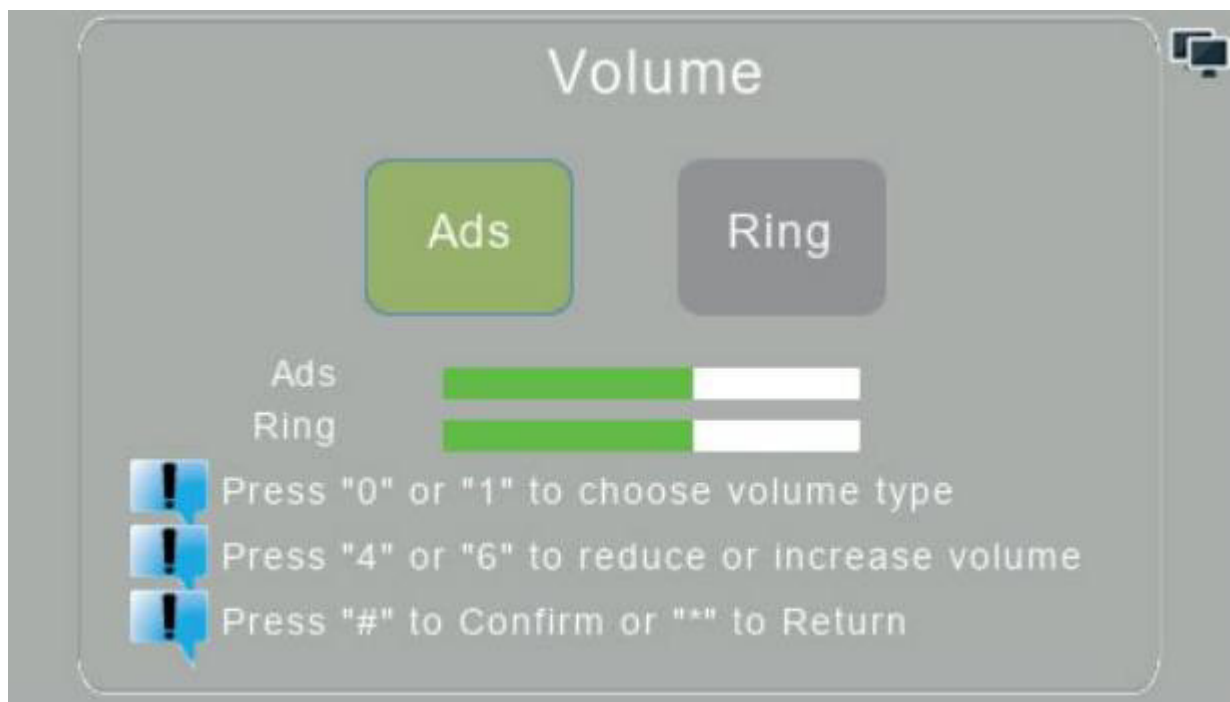

### Тип розблокування

Коли вибрано Розблокувати, натисніть #, щоб увійти. Якщо Unlock не вибрано, використовуйте клавіші 4 і 6 для навігації по меню. За замовчуванням метод розблокування – «NO» (нормально відкритий) із затримкою 10 секунд. Натисніть «0», щоб вибрати «NC» (Normally Closed), натисніть «1», щоб вибрати Power On Lock, потім виберіть час розблокування (Unlock Delay), ви можете вибрати час від 1 ~ до 150. Потім натисніть #, щоб підтвердити та вийти з меню.

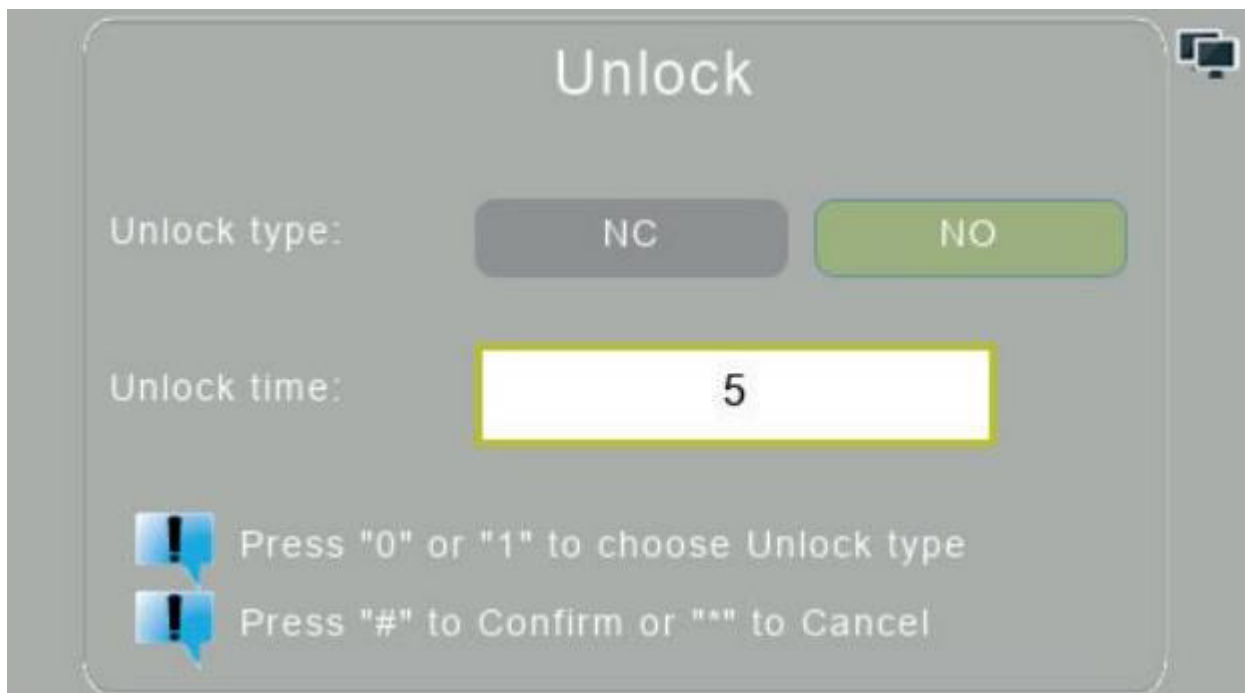

### Налаштування датчика

Коли вибрано Sensor Set, натисніть #, щоб увійти. Якщо Sensor Set не вибрано, використовуйте клавіші 4 і 6 для навігації по меню. За замовчуванням метод розблокування вимкнено. Натисніть «0», щоб вибрати «Вимкнути», натисніть «1», щоб увімкнути, а потім « », щоб видалити час затримки відкриття датчика. Потім натисніть # для підтвердження та виходу з меню.

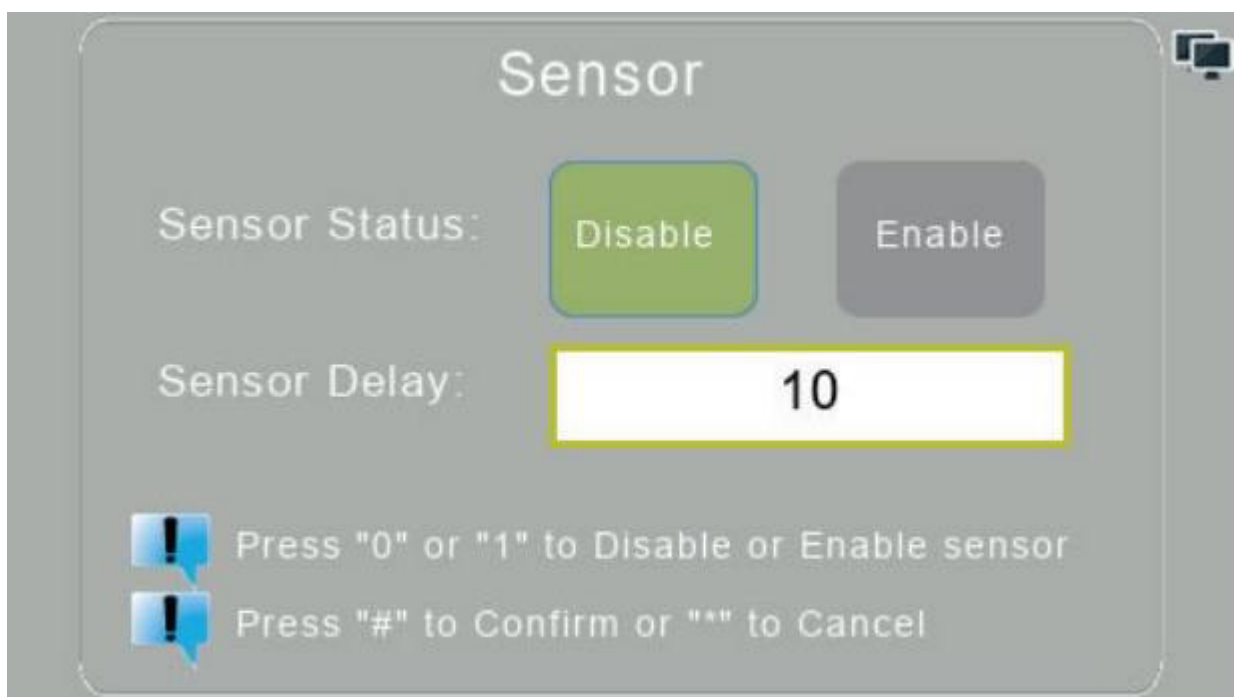

### Налаштування мови

Коли мова вибрана, натисніть #, щоб увійти. Якщо мову не вибрано,

використовуйте клавіші 4 і 6 для навігації по меню. За замовчуванням мова – англійська.

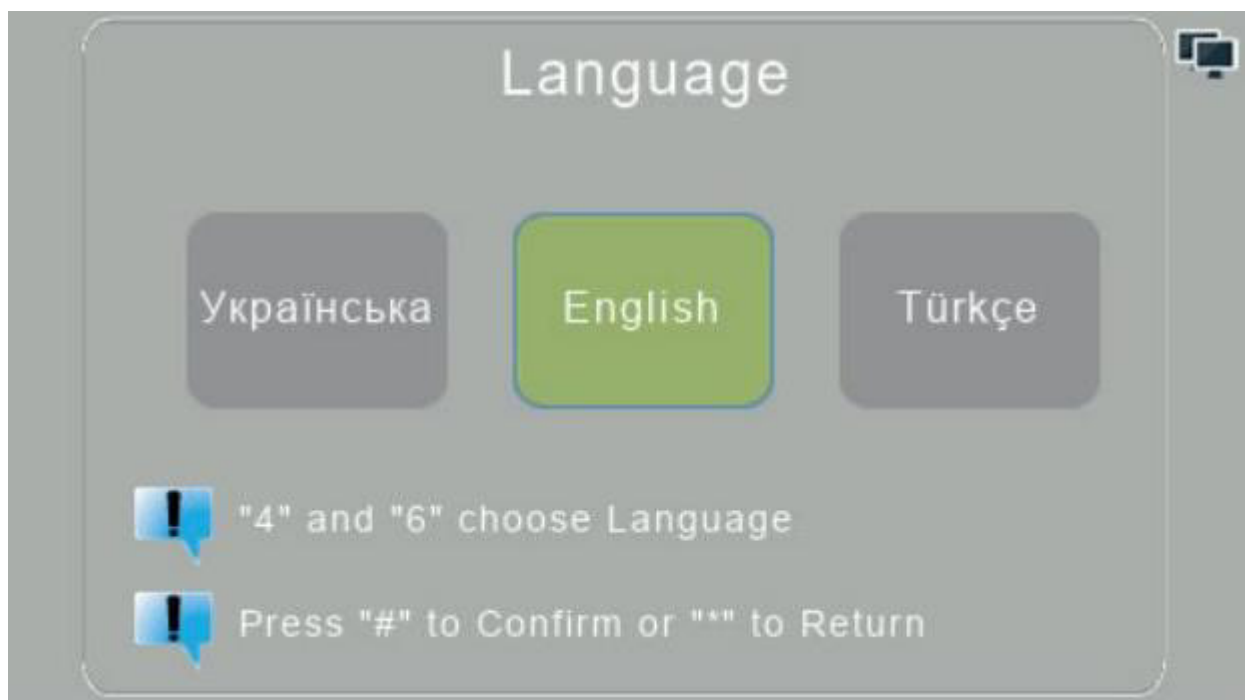

### **Налаштування дати**

Коли вибрано «Встановлення дати», натисніть #, щоб увійти. Якщо параметр «Встановити дату» не вибрано, використовуйте клавіші 4 і 6 для навігації по меню. Якщо налаштування дати встановлено неправильно, це означатиме, що налаштування не виконано. Формат має бути таким: РРРР-ММ-ДД ГГ:ХХ. Натисніть " \* ", щоб видалити неправильні введення, натисніть #, щоб підтвердити та зберегти введення.



### Інформація про систему

Коли мова вибрана, натисніть #, щоб увійти. Якщо мову не вибрано, використовуйте клавіші 4 і 6 для навігації по меню. На сторінці системної інформації буде показано номер двері, локальну IP-адресу, маску підмережі, адресу шлюзу, версію програмного забезпечення, виробника та NetCfg.



### Управління картками

Коли вибрано «Керування карткою», натисніть #, щоб увійти. Якщо

«Керування картою» не вибрано, використовуйте клавіші 4 і 6 для навігації по меню.

- А. Щоб додати картки/брелоки користувача
- Натисніть 0, щоб вибрати функцію «Додати картки».



Щоб додати картку IC, її потрібно призначити номеру кімнати. На екрані додавання карток вам потрібно буде ввести номер кімнати та натиснути #. наприклад для кімнати 159 введіть 0159.

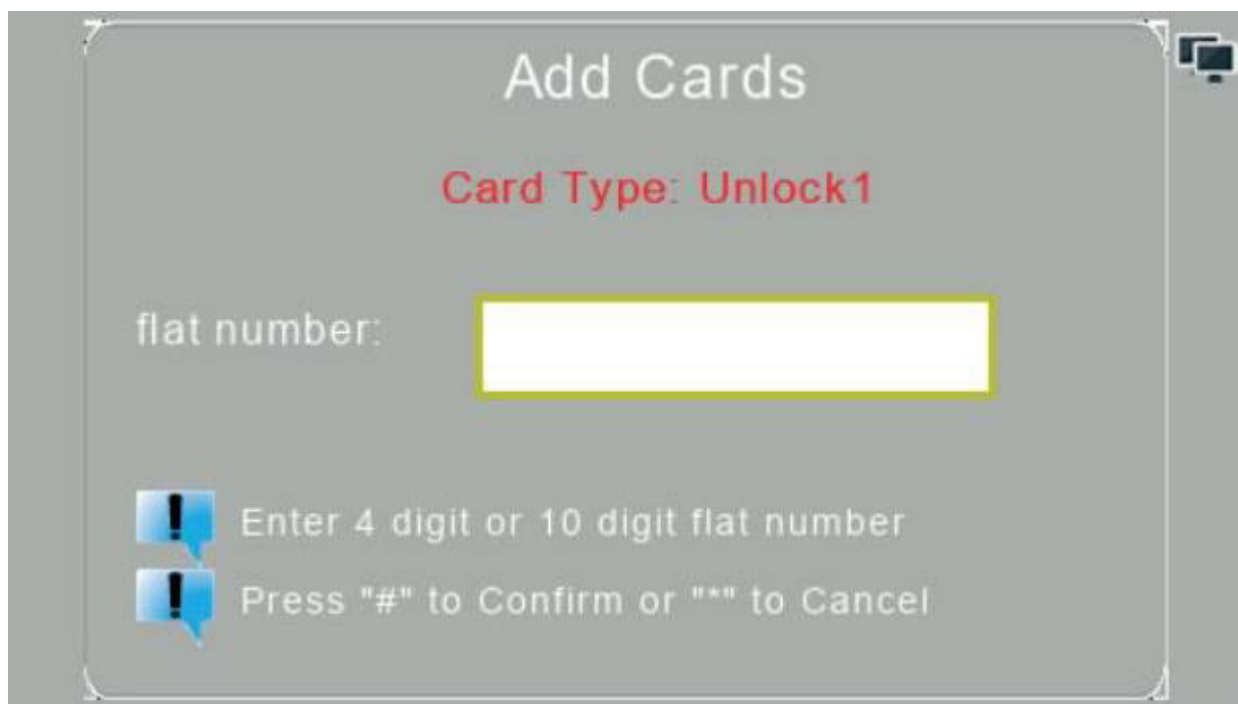

Після введення правильного номера кімнати натисніть # для підтвердження, а потім один раз на екрані нижче пред'явіть картку/брелок до пристрою зчитування карток і нарешті натисніть #, щоб завершити додавання картки/брелока.



- В. Щоб видалити картки/брелоки користувачів
- Натисніть 1, щоб вибрати функції видалення карток, а потім #.
- Щоб видалити картку, вам потрібно буде вибрати за номером картки, за номером кімнати або Видалити всі локальні картки, тобто 0, 1 або 2 відповідно. Після натискання 0, 1 або 2 натисніть #, щоб продовжити процес видалення.



1. Якщо було введено видалення за номером картки, введіть ідентифікаційний номер картки/фоба та натисніть #. Потім буде вказано, що її успішно видалено, або номер картки не існує.
2. Якщо було введено видалення за номером кімнати, тоді введіть номер кімнати, а потім #. наприклад для кімнати 112 введіть 0112. Потім буде вказано, що її було успішно видалено, або кімната не має жодних карток/брелоків.

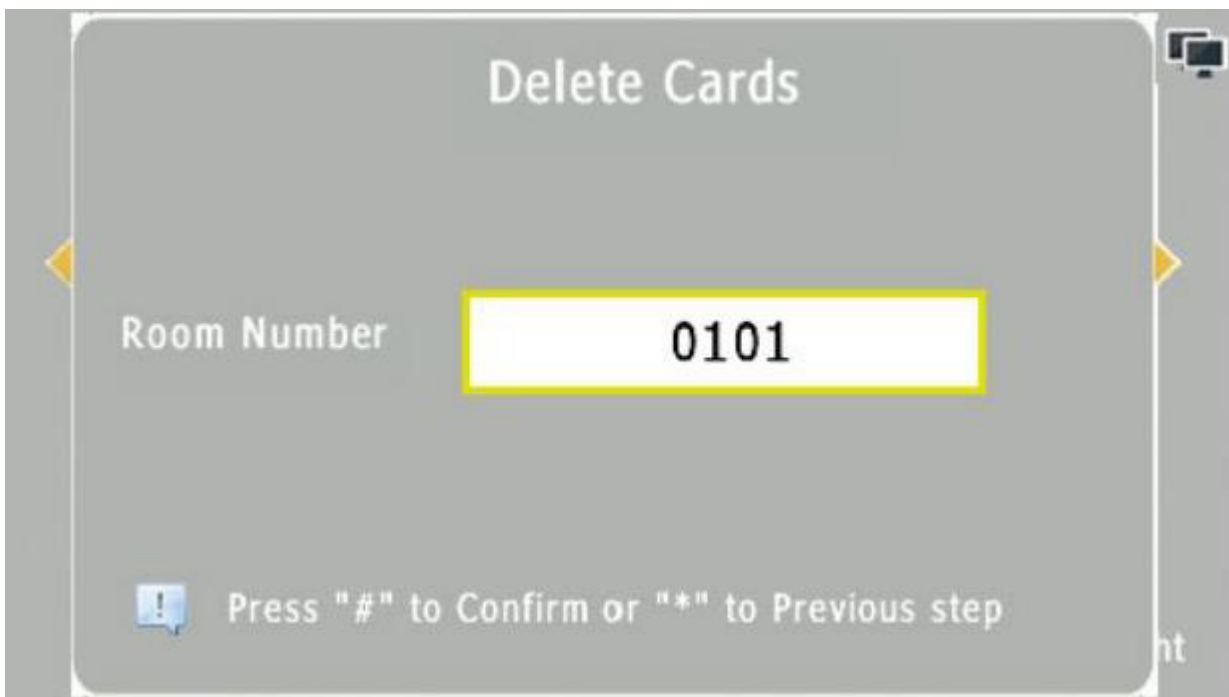

3. Нарешті, якщо було введено «Видалити всі локальні картки», натисніть #, щоб підтвердити видалення всіх локальних карток.

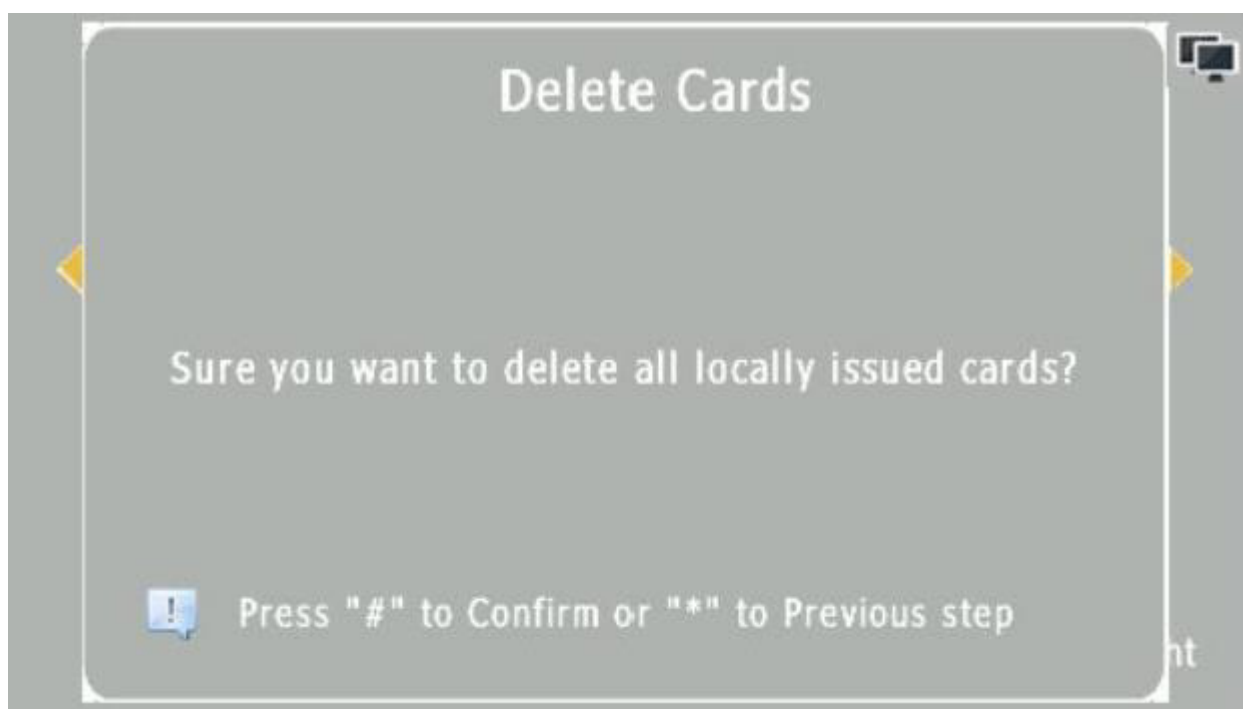

### **Відновити налаштування за замовчуванням**

Коли вибрано Відновити, натисніть #, щоб увійти. Якщо «Відновити» не вибрано, використовуйте клавіші 4 і 6 для навігації по меню. Перейшовши на сторінку відновлення, якщо ви хочете відновити всі налаштування до заводських, натисніть #, зовнішня станція перезапуститься.



## Години роботи

Коли вибрано Відновити, натисніть #, щоб увійти. Якщо «Відновити» не вибрано, використовуйте клавіші 4 і 6 для навігації по меню. Увійшовши в меню Trade Facility, натискання 4 або 6 дозволить увімкнути або вимкнути функцію. Натиснувши #, розпочнеться послідовність редагування, щоб встановити час, коли об'єкт має бути активним для кожного дня. Використовуйте «\*», щоб видалити числа, #, щоб перейти до наступного поля, і цифрову клавіатуру, щоб встановити час. Перед збереженням потрібно вказати час для кожного сегмента. Щоб скористатися функцією торгів, якщо ви натиснете й утримаєте #, коли перебуваєте на екрані очікування ABLE протягом налаштованих годин, активується вихід блокування. Це використовуватиме функцію часу, як визначено в цьому меню, тому сторонній таймер не потрібен.

Day	Start	End	Duration	Start	End
Monday	0	0	-	0	0
Tuesday	0	0	-	0	0
Wednesday	0	0	-	24	0
Thursday	0	0	-	0	0
Friday	0	0	-	0	0
Saturday	0	0	-	0	0
Sunday	0	0	-	0	0

! "4""6"select,"#":save,"\*":delet or exit

# Монтаж Зовнішніх Блоків

